



RSCP20

# SMARTCHARGE PRO

## 20A BATTERY CHARGER & POWER SUPPLY

With Jump Start



Car



Motorcycle



Van



Corrosive



Clothing



Gloves



Goggles

**DESIGNED WITH  
THE PROFESSIONAL IN MIND**



#30100

cyan magenta yellow black  
score dimension 148 x 210 mm

RSCP20

# SMARTCHARGE PRO

## 20A BATTERY CHARGER & POWER SUPPLY

With Jump Start

### Warnings\*

DANGER! BE AWARE, LEAD-ACID BATTERIES GENERATE EXPLOSIVE GASES DURING NORMAL BATTERY OPERATION. FOR THIS REASON, IT IS VERY IMPORTANT TO READ AND FOLLOW THESE INSTRUCTIONS CAREFULLY, EACH TIME YOU USE THE CHARGING EQUIPMENT.

WARNING! Modern vehicles contain extensive electronic systems. You are required to check with the vehicle manufacturer, for any specific instructions regarding the use of this type of equipment on each vehicle.

Charge in a well-ventilated area.

DO NOT operate near flammable liquids or gases.

DO NOT touch the clamps together or allow to touch the chassis.

DO NOT connect the clamps via another metallic object.

DO NOT cross connect power leads from charger to battery. Ensure positive (+/RED) is connected to positive and negative (-/BLACK) is connected to negative.

DO NOT pull the cables or clamps from the battery terminals.

DO NOT pull or carry the charger by the power cable.

DO NOT pull the plug from the socket by the cable.

DO NOT use worn or damaged cables, plugs or clamps. Any faulty item should be immediately repaired or replaced by a qualified technician.

DO NOT use the charger for a task for which it is not designed.

DO NOT cover or obstruct the charger ventilation louvers or fan.

DO NOT at the same time charge batteries of different capacities or discharge levels.

- GB For list of General Power Tool Safety Warnings please scan the QR code or visit:
- FR Pour obtenir la liste des avertissements généraux sur la sécurité des outils électriques, veuillez scanner le code QR ou visiter :
- DE Zum Ansehen der Liste mit den allgemeinen Sicherheitshinweisen für Elektrowerkzeuge scannen Sie bitte den QR-Code oder besuchen Sie:
- IT Per la lista delle avvertenze generali sulla sicurezza degli elettrodomestici, scansionare il codice QR o visitare il sito:
- ES Para obtener una lista de advertencias generales de seguridad para herramientas eléctricas, escanee el código QR o visite:
- PT Para aceder a uma lista de Avisos Gerais de Segurança de Ferramentas Motorizadas leia o código QR ou visite:
- NL Scan de QR-code voor een overzicht van algemene veiligheidsaankwijzingen voor elektrisch gereedschap of ga naar:
- SE För en lista över "Allmänna säkerhetsvarningar för elverktyg", skanna QR-koden eller besök:
- FI Katso sähkötyökalujen yleiset turvallisuusvaroitukset skannaamalla QR-koodi tai osoitteessa:
- NO For en liste over de generelle sikkerhetsadvarslene for elektroverktøy kan du skanne QR-koden eller besøke:
- DK Hent en liste med generelle sikkerhedsadvarsler til elværktøj ved at scanne the QR-koden eller gå ind på webstedet:
- CZ Pokud chcete zobrazit seznam obecných bezpečnostních varování pro mechanizované nářadí, naskenujte QR kód nebo navštivte:
- HU A szerszámgép biztonsági figyelmeztetések listájáért szkennelje be a QR-kódot vagy látogasson el:
- PL Aby uzyskać listę ogólnych ostrzeżeń dotyczących elektronarzędzi należy zeskanować kod QR lub odwiedzić stronę:
- RO Pentru a vedea un exemplar din avertismentele generale privind siguranța în utilizarea uneltelor electrice, scanați codul QR sau vizitați:
- UA Щоб переглянути список попереджень, наведених у загальних правилах техніки безпечною використання електричного інструмента, відскануйте QR-код або відвідайте:



[www.ringautomotive.com/en/product-safety-documents](http://www.ringautomotive.com/en/product-safety-documents)



#30100

cyan magenta yellow black  
score dimension 148 x 210 mm

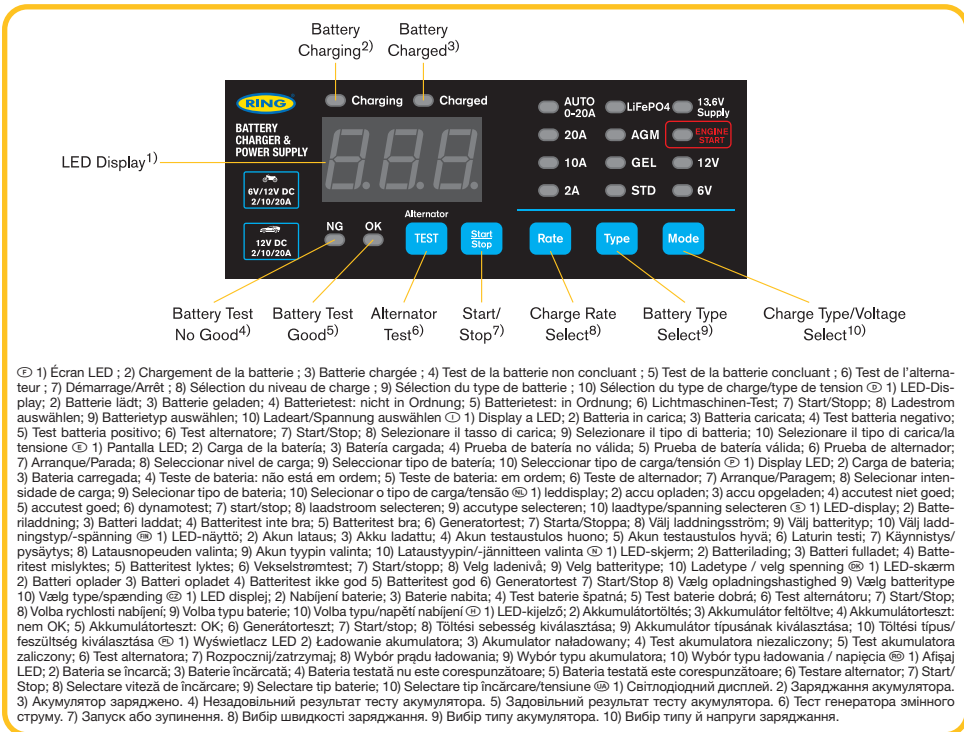
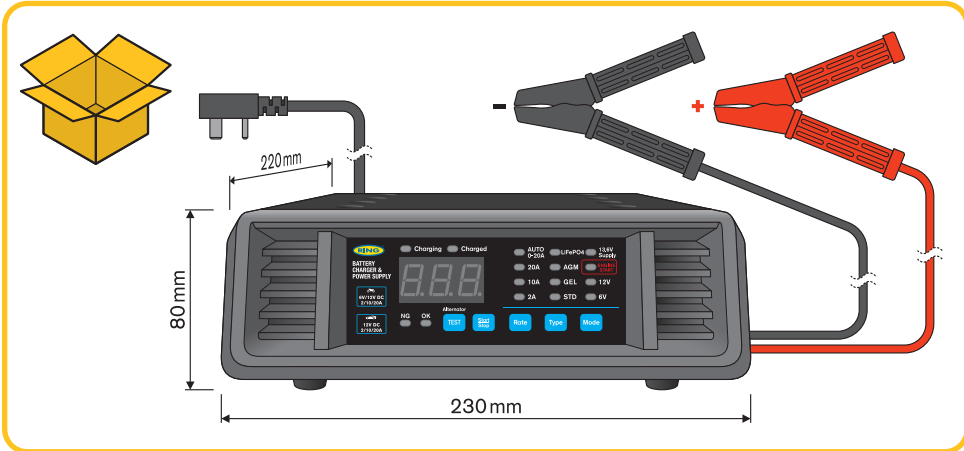

① 1) Écran LED ; 2) Chargement de la batterie ; 3) Batterie chargée ; 4) Test de la batterie non concluant ; 5) Test de la batterie concluant ; 6) Test de l'alternateur ; 7) Démarrage/Arrêt ; 8) Sélection du niveau de charge ; 9) Sélection du type de batterie ; 10) Sélection du type de charge/type de tension ② 1) LED-Display ; 2) Batterie lüdt ; 3) Batterie geladen ; 4) Batterietest: nicht in Ordnung ; 5) Batterietest: in Ordnung ; 6) Lichtmaschinen-Test ; 7) Start/Stop ; 8) Ladestrom auswählen ; 9) Batterietyp auswählen ; 10) Ladeart/Spannung auswählen ③ 1) Display a LED ; 2) Batteria in carica ; 3) Batteria caricata ; 4) Test batteria negativo ; 5) Test batteria positivo ; 6) Test alternatore ; 7) Start/Stop ; 8) Selezionare il tasso di carica ; 9) Selezionare il tipo di batteria ; 10) Selezionare il tipo di carica/la tensione ④ 1) Pantalla LED ; 2) Carga de la batería ; 3) Batería cargada ; 4) Prueba de batería no válida ; 5) Prueba de batería válida ; 6) Prueba de alternador ; 7) Arranque/Parada ; 8) Seleccionar nivel de carga ; 9) Seleccionar tipo de batería ; 10) Seleccionar tipo de carga/tensión ⑤ 1) LEDdisplay ; 2) accu opgeladen ; 4) accutest niet goed ; 5) accutest goed ; 6) dynamotest ; 7) start/stop ; 8) laadstroom selecteren ; 9) accutype selecteren ; 10) laadtype/spanning selecteren ⑥ 1) LED-display ; 2) Batterieladning ; 3) Batteri laddat ; 4) Batterietest inte bra ; 5) Batterietest bra ; 6) Generatortest ; 7) Starta/Stoppa ; 8) Välj laddningsström ; 9) Välj batterityp ; 10) Välj laddningstyp/-spänning ⑦ 1) LED-näyttö ; 2) Akun lataus ; 3) Akku ladattu ; 4) Akun testaustulos huono ; 5) Akun testaustulos hyvä ; 6) Laturin testi ; 7) Käynnistys/pysäytys ; 8) Latausnopeuden valinta ; 9) Akun tyyppi valinta ; 10) Lataustyyppi/-jännitteen valinta ⑧ 1) LED-skjerm ; 2) Batterilading ; 3) Batteri fulladet ; 4) Batteritest mislyktes ; 5) Batteritest lyktes ; 6) Vekselstrømtest ; 7) Start/stop ; 8) Velg ladenivå ; 9) Velg batteritype ; 10) Ladetype / velg spenning ⑨ 1) LED-skærm ; 2) Batteri opladet ; 3) Batteri opladet ikke god ; 4) Batteritest god ; 5) Generatortest ; 7) Start/Stop ; 8) Vælg opladningshastighed ; 9) Vælg batteritype ; 10) Vælg type/spænding ⑩ 1) LED displej ; 2) Nabjeren baterie ; 3) Baterie nabjere ; 4) Test baterie spatni ; 5) Test baterie dobra ; 6) Test alternator ; 7) Start/Stop ; 8) Volba nychlosti nabjeren ; 9) Volba typu baterie ; 10) Volba typu/napjati nabjeren ⑪ 1) LED-kijelz ; 2) Akkumuljatoritjeltis ; 3) Akkumuljator feltjoltive ; 4) Akkumuljatoriteszt ; nem OK ; 5) Akkumuljatoriteszt ; OK ; 6) Generjatoriteszt ; 7) Start/stop ; 8) Tjoltjési sebessjég kijavlasztjasa ; 9) Akkumuljator tipusjanak kijavlasztjasa ; 10) Tjoltjési tipus/feszjultsijég kijavlasztjasa ⑫ 1) Wyświetlacz LED ; 2) ładowanie akumulatory ; 3) Akumulator naladowany ; 4) Test akumulatory niezalacsony ; 5) Test akumulatory zalacsony ; 6) Test alternatora ; 7) Rozpoczniej/zatrzymaj ; 8) Wybój prjadu ladowania ; 9) Wybój typu akumulatory ; 10) Wybój typu ladowania / napijcia ⑬ 1) Afisaj LED ; 2) Baterie se incarcj ; 3) Baterie incarcj ; 4) Baterie testatj nu este corespunzjtoare ; 5) Baterie testatj este corespunzjtoare ; 6) Testare alternator ; 7) Start/Stop ; 8) Selectare vitezj de incarcjare ; 9) Selectare tip baterie ; 10) Selectare tip incarcjare/tensiune ⑭ 1) Світлодіодний дисплей ; 2) Тестування акумулятора ; 3) Акумулятор заряджено ; 4) Незадовільний результат тесту акумулятора ; 5) Задовільний результат тесту акумулятора ; 6) Тест генератора змінного струму ; 7) Запуск або зупинення ; 8) Вибір швидкості заряджання ; 9) Вибір типу акумулятора ; 10) Вибір типу й напруги заряджання.



RSCP20

# SMARTCHARGE PRO

## 20A BATTERY CHARGER & POWER SUPPLY

With Jump Start

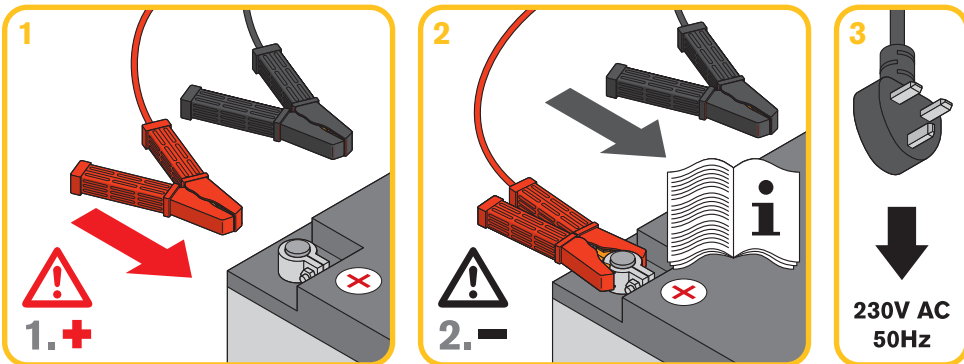
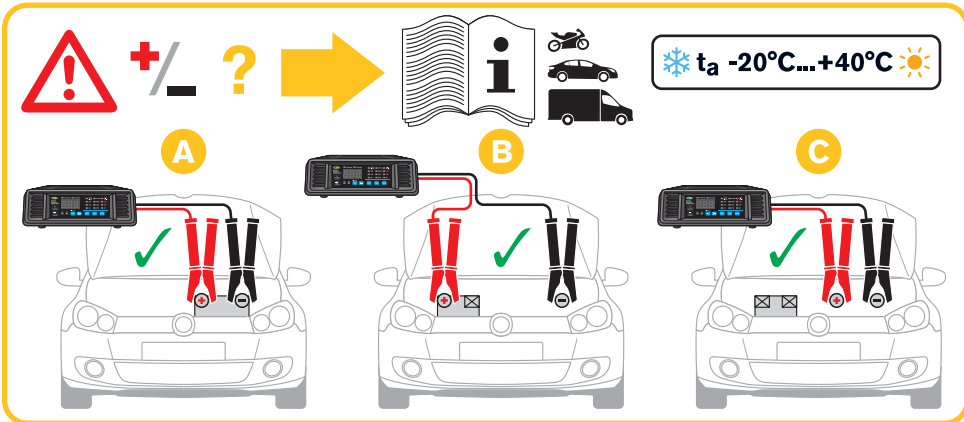
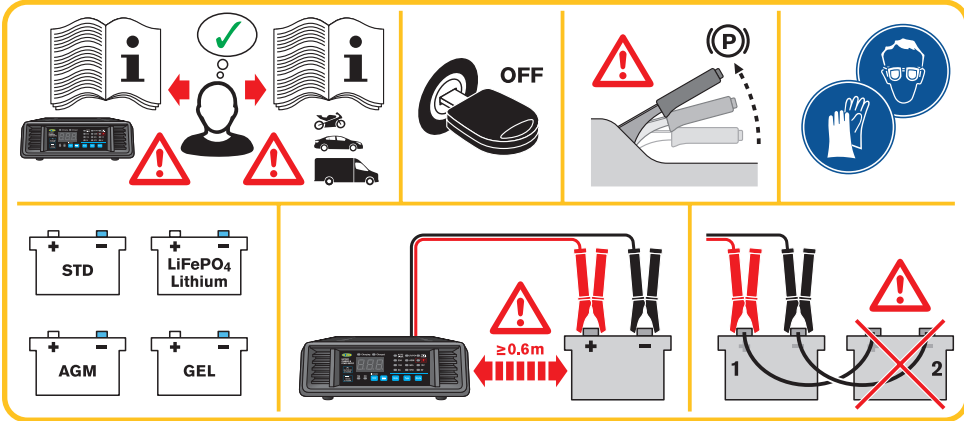

4

#30100

cyan magenta yellow black  
score dimension 148 x 210 mm

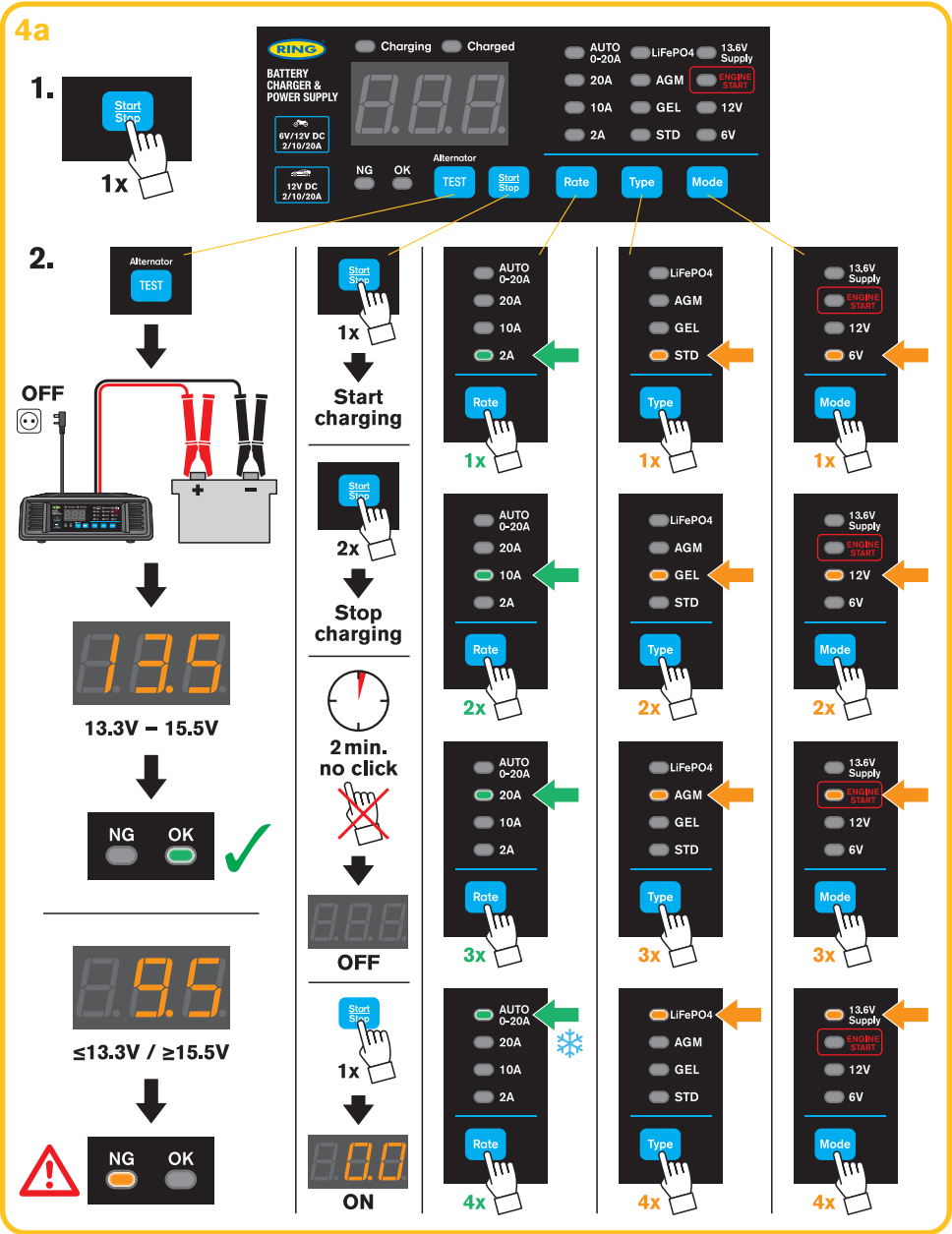

RSCP20

# SMARTCHARGE PRO

## 20A BATTERY CHARGER & POWER SUPPLY

With Jump Start

**4b** Jump Start

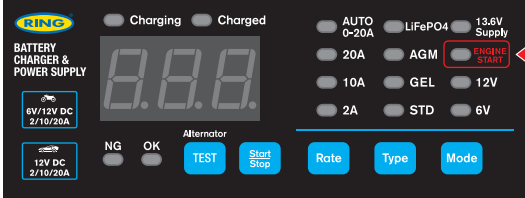

1. **Start Stop** 1x

2. **Rate** 1x

3. **Type** 1x

4. **Mode** 2x

5. **Start Stop** 1x  
Charging 5 min.

6. **Mode** 3x

7. **Waiting 3 min.** (with ≤5sec and warning icons)

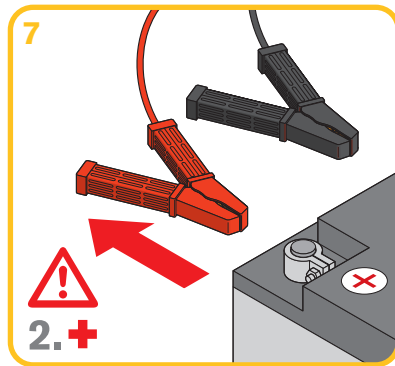
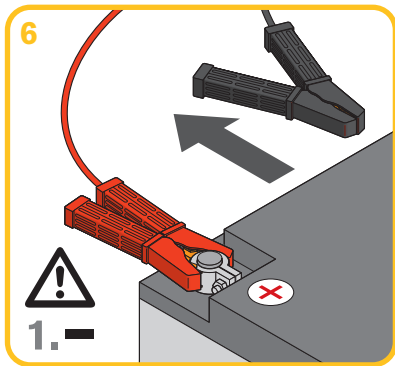
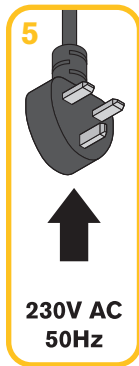



**GB** This appliance is not intended for use by persons (including children) with reduced physical, sensory or mental capabilities, or lack of experience and knowledge, unless they have been given supervision or instruction concerning use of the appliance by a person responsible for their safety. Children should be supervised to ensure that they do not play with the appliance. For indoor use only. Charging only rechargeable batteries. Disconnect the supply before making or breaking the connections to the battery. **WARNING:** Explosive gases. Prevent flames and sparks. **WARNING:** Use of unauthorized parts or failure to follow maintenance instructions may create a risk of electric shock or injury. Store the manual in a safe place.

**FR** Cet appareil n'est pas conçu pour être utilisé par des personnes (y compris des enfants) ayant des capacités physiques, sensorielles ou mentales altérées, à moins qu'une personne responsable de leur sécurité les supervise ou leur ait donné des instructions concernant l'utilisation de l'équipement. Surveillez les enfants afin de vous assurer qu'ils ne jouent pas avec l'équipement. Pour une utilisation en intérieur uniquement. Charge uniquement des batteries rechargeables. Débranchez le cordon d'alimentation avant de connecter ou de déconnecter la batterie. **AVERTISSEMENT :** Gaz explosifs. Éviter des flammes et des étincelles. **AVERTISSEMENT :** Risque de choc électrique ou de blessure si vous utilisez des pièces non autorisées ou si vous ne suivez pas les instructions de maintenance. Conservez le manuel dans un endroit sûr.

**DE** Dieses Gerät darf nicht von Personen (inkl. Kindern) mit eingeschränkter körperlicher, sensorischer oder geistiger Fähigkeiten, oder mit fehlender Erfahrung und fehlendem Wissen verwendet werden, außer sie werden von einer Person beaufsichtigt, die für ihre Sicherheit verantwortlich ist oder haben von dieser Anweisungen zum Gebrauch des Gerätes erhalten. Kinder sollten beaufsichtigt werden, um sicherzustellen, dass sie nicht mit dem Gerät spielen. Nur zur Verwendung in geschlossenen Räumen. Nur Akku-Batterien aufladen. Unterbrechen Sie die Stromzufuhr, bevor Sie die Verbindungen zur Batterie herstellen oder lösen. **WARNUNG:** Explosive Gase. Vermeiden Sie Flammen und Funken. **WARNUNG:** Die Verwendung von nicht zugelassenen Teilen oder die Nichtbeachtung der Wartungsanweisungen kann zu Stromschlägen oder Verletzungen führen. Bewahren Sie die Anleitung sicher auf.

**IT** Questo apparecchio non è destinato all'uso da parte di persone (compresi i bambini) con ridotte capacità fisiche, sensoriali o mentali, o da persona senza esperienza in materia, a meno che non siano state date loro istruzioni sull'uso dell'apparecchio o siano sotto la supervisione di una persona responsabile della loro sicurezza. I bambini devono essere supervisionati per assicurarsi che non giochino con l'apparecchio. Adatto esclusivamente per interni. Solo per batterie ricaricabili. Disconnettere l'alimentazione prima di connettere o disconnettersi alla batteria. **AVVERTENZA:** Gas esplosivi. Evitare fiamme e scintille. **AVVERTENZA:** L'uso da parte di persone non autorizzate o la mancata osservanza delle istruzioni di manutenzione può creare un rischio di scosse elettriche o lesioni gravi. Conservare il manuale in un luogo sicuro.

**ES** Este dispositivo no está destinado a ser utilizado por personas (incl. niños) con capacidad física, sensorial o mental reducida, o que carezcan de experiencia y conocimientos, o a no ser que una persona responsable de su seguridad les haya supervisado o instruido en el uso del dispositivo. Los niños deben ser supervisados para asegurarse de que no jueguen con el dispositivo. Solo para uso en interiores. Para cargar solamente de baterías recargables. Desconectar del suministro eléctrico antes de unir o separar las conexiones a la batería. **ADVERTENCIA:** Gases explosivos. Evite llamas o chispas. **ADVERTENCIA:** El uso de piezas no autorizadas o la no observación de las instrucciones de mantenimiento puede provocar descargas eléctricas o lesiones. Guarde el manual en un lugar seguro.

**PT** Este aparelho não se destina a ser utilizado por pessoas (incluindo crianças) com capacidades físicas, sensoriais ou mentais reduzidas, ou com falta de experiência e conhecimentos, a menos que tenham recebido supervisão ou instruções relativas à utilização do aparelho por uma pessoa responsável pela sua segurança. Crianças devem ser supervisionadas para garantir que não brinquem com o aparelho. Apenas para uso interior. Apenas para baterias recarregáveis. Desligue a alimentação antes de estabelecer ou interromper as ligações à bateria. **AVISO:** Gases explosivos. Evite chamas e faíscas. **AVISO:** A utilização de peças não autorizadas ou o não cumprimento das instruções de manutenção pode criar um risco de choque elétrico ou ferimentos. Guarde o manual num lugar seguro.

**NL** Dit apparaat is niet bedoeld om te worden gebruikt door personen (inclusief kinderen) met verminderde fysieke, zintuiglijke of mentale vermogens of een gebrek aan ervaring en kennis, tenzij toezicht op hen wordt gehouden door of zij instructies over gebruik van het apparaat hebben ontvangen van een persoon die verantwoordelijk is voor hun veiligheid. Er moet toezicht worden gehouden op kinderen zodat zij niet met het apparaat spelen. Uitsluitend voor gebruik binnenshuis. Alleen geschikt voor het laden van oplaadbare batterijen. Koppel de stroomvoorziening los voordat de verbinding met de batterij wordt gemaakt of verbroken. **WAARSCHUWING:** Explosieve gassen. Voorkom vlammen en vonken. **WAARSCHUWING:** Het gebruik van niet-geautoriseerde onderdelen of het niet opvolgen van de onderhoudsinstructies kan leiden tot een risico op elektrische schokken of letsel. Bewaar de handleiding op een veilige plek.

**SE** Den här apparaten är inte avsedd att användas av personer (inklusive barn) med nedsatt fysisk, sensorisk eller mental förmåga, eller brist på erfarenhet och kunskap, såvida det inte sker under uppsyn eller de har fått instruktioner om användning av apparaten av en person som ansvarar för deras säkerhet. Barn bör övervakas för att säkerställa att de inte leker med apparaten. Endast för inomhusbruk. Upladdningsbara batterier, för laddning endast. Frånkoppla strömförsörjningen innan du kopplar i eller ur batteriet. **VARNING:** Explosiva gaser. Förhindra lågor och gnistor. **VARNING:** Det innebär risk för elstöt och personskador om obehöriga delar används eller om underhållsanvisningarna inte följs. Förvara manualen på ett säkert ställe.

**FI** Tätä laitetta ei ole tarkoitettu henkilöille (lapset mukaan lukien), joiden fyysinen, aistinvarainen tai henkinen kyky on rajallinen tai joilla ei ole riittävästi kokemusta eikä tietämystä, ellei heitä valvo tai avusta laitteen käytössä henkilö, joka on vastuussa heidän turvallisuudestaan. Lapsia on valvottava sen varmistamiseksi, että he eivät leiki laitteella. Vain sisäkäyttöön. Vain ladattavien akkujen lataamiseen. Irrota virransyöttö ennen kuin yhdistät tai katkaiset akun liitännät. **VAROITUS:** Räjähäviä kaasuja. Estä liekki ja kipinät. **VAROITUS:** Yhlyksmäntymien osien käyttö tai huolto-ohjeiden noudattamatta jättäminen voi aiheuttaa sähköiskun tai loukkaantumisen vaaran. Säilytä opas turvallisessa paikassa.

**NO** Dette apparatet er ikke beregnet for bruk av personer (inkludert barn) med reduserte fysiske, sensoriske eller mentale evner, eller som mangler erfaring og kunnskap, med mindre de har blitt opplært eller fått instruksjoner om bruk av apparatet av en person som er ansvarlig for sikkerheten. Barn bør ha tilsyn for å sikre at de ikke leker med apparatet. Kun til innendørs bruk. Lader kun oppladbare batterier. Koble fra forsyningen før du kobler til eller fra til batteriet. **ADVARSEL:** Eksplosive gasser. Unngå flammer og gnister. **ADVARSEL:** Bruk av uautoriserede deler eller manglende overholdelse av vedlikeholdsinstruksjoner kan medføre fare for elektrisk støt eller personskade. Lagre brukerveiledningen på et trygt sted.

**DK** Apparatet er ikke beregnet til at blive brugt af personer (herunder børn), hvis fysiske, sensoriske eller mentale evner er svækkede, eller af personer uden relevant erfaring eller viden, medmindre de er under opsyn eller har modtaget instruktioner i brugen af apparatet af en person, der er ansvarlig for deres sikkerhed. Barn skal holdes under opsyn for at sikre, at de ikke leger med apparatet. Kun til indendørs brug. Kun opladning af genopladelige batterier. Afbrud strømforsyningen, før du tilslutter eller afbryder forbindelserne til batteriet. **ADVARSEL:** Eksplosive gasser. Undgå flammer og gnister. **ADVARSEL:** Brug af uautoriserede dele eller manglende overholdelse af vedligeholdelsesvejledningen kan medføre risiko for elektrisk støt eller personskade. Opbevar manualen på et sikkert sted.

**CZ** Toto zařízení není určeno k použití osobami (včetně dětí) se sníženými fyzickými, smyslovými nebo mentálními schopnostmi nebo nedostatkem zkušeností a znalostí, pokud nejsou pod dohledem nebo vedením osobou odpovědnou za jejich bezpečnost. Děti by měly být pod dohledem, aby bylo zajištěno, že si se zařízením nebudou hrát. Pouze pro použití v interiéru. Nabíjení pouze dobíjecích baterií. Před provedením nebo přerušením připojení k baterii odpojte napájení. **VAROVÁNÍ:** Výbušné plyny. Zabraňte vzniku plamene a jisker. **VAROVÁNÍ:** Použití neautorizovaných dílů nebo nedodržení pokynů pro údržbu může způsobit riziko úrazu elektrickým proudem nebo zranění. Uložte manuál na bezpečném místě.

**HU** Ez a készülék korlátozott fizikai, érzékszervi vagy értelmi képességgű, valamint kellő tapasztalattal nem rendelkező személyek (például gyermekek) által csak felügyelet mellett használható, vagy akkor, ha a biztonságukért felélőss személytől utasítást kapnak a készülék használatával kapcsolatban. Ügyeljen arra, hogy gyermekek ne játszhassanak a készülékkel. Csak beltéri használatra alkalmas. Csak újratölthető akkumulátorok töltésével próbálkozzon. Válassza le a tápellátást, mielőtt csatlakoztat vagy leválasztana az akkumulátort. **FIGYELMEZTETÉS:** Robbanásveszélyes gázok keletkezhetnek. Kerülje a nyílt lángokat és a szikrákat. **FIGYELMEZTETÉS:** A nem jóváhagyott alkatrészek használata vagy az utasítások figyelmen kívül hagyása elektromos áramütést vagy személyi sérüléseket veszélyeztet hordozza magával. Őrizze meg a kézikönyvet.

**PL** Urządzenie to nie jest przeznaczone do użytku przez osoby (w tym dzieci) o ograniczonych zdolnościach fizycznych, sensorycznych lub umysłowych, niedoświadczone bądź nieposiadające odpowiedniej wiedzy, z wyjątkiem sytuacji, w której ww. osoby są nadzorowane lub poinstruowane w zakresie obsługi urządzenia przez osobę odpowiedzialną za ich bezpieczeństwo. Wskazany jest nadzór nad dziećmi w celu zapewnienia, że nie bawią się one urządzeniem. Tylko do użytku w pomieszczeniach. Ładowanie tylko akumulatorów. Akumulatorki wkładaj i wyjmowaj tylko po odłączeniu ładowarki od zasilania. **OSTRZEŻENIE:** Gazy wybuchowe. Chronić przed płomieniami i iskrami. **OSTRZEŻENIE:** Stosowanie nieautoryzowanych części lub nieprzestrzeganie instrukcji dotyczących konserwacji może stwarzać ryzyko porażenia prądem elektrycznym lub obrażeń ciała. Instrukcję obsługi przechowywać w bezpiecznym miejscu.

**RO** Acest aparat nu poate fi folosit de persoane (inclusiv copii) cu capacități fizice, senzoriale sau mentale reduse sau care nu au experiență și cunoștințe, cu excepția cazului în care acestea sunt supravegheate sau sunt instruite pentru utilizarea aparatului, de către o persoană responsabilă pentru siguranța lor. Copiii trebuie supravegheați pentru a evita ca aceștia să se joace cu aparatul. Doar pentru utilizare la interior. Încărcare doar cu baterii recarabile. Deconectați alimentarea înainte de a conecta sau deconecta bateria. **AVERTISMENT:** Gaze explozive. Evitați flăcări și scântei. **AVERTISMENT:** Utilizarea de piese neautorizate sau nerecaterate instrucionilor de întreținere poate crea un risc de șoc electric sau vătămare. Păstrați manualul într-un loc sigur.

**UA** Цей пристрій не призначений для використання людьми (зокрема дітьми) із фізичними чи розумовими розладами, із порушеннями чутливості або з відсутністю досвіду й знань, за винятком випадків, коли вони знаходяться під наглядом осіб, які відповідають за їх безпеку, чи отримали від них указівки. Діти можуть використовувати пристрій лише під наглядом, щоб вони не мали змоги гратися з ним. Для використання лише в домашніх умовах. Заряджання лише акумуляторів, що можуть повторно заряджатися. Від'єднуйте джерело живлення до підключення або відключення акумулятора. **УВАГА!** Вибухонезбезпечні гази. Уникайте утворення полум'я та іск. **УВАГА!** Використання незатверджених частин та недотримання вказівок із технічного обслуговування може призвести до ризику отримати удар електричним струмом або травму. Зберігайте цю інструкцію у надійному місці.



RSCP20

# SMARTCHARGE PRO 20A BATTERY CHARGER & POWER SUPPLY

With Jump Start

\*

**FR** DANGER ! ATTENTION, LES BATTERIES PLOMB-ACIDE GÉNÈRENT DES GAZ EXPLOSIFS LORS DE LEUR FONCTIONNEMENT NORMAL. PAR CONSÉQUENT, IL EST INDISPENSABLE DE LIRE ATTENTIVEMENT ET DE SUIVRE SCRUPULEUSEMENT CES INSTRUCTIONS CHAQUE FOIS QUE UTILISEZ CE CHARGEUR. AVERTISSEMENT ! Les véhicules modernes contiennent des systèmes électroniques d'envergure. Par conséquent, vous devez vous renseigner auprès du fabricant afin de prendre connaissance de toute instruction spécifique liée à l'utilisation de ce type d'équipement pour chacun de vos véhicules. Effectuez le chargement dans une zone bien aérée. NE PAS faire fonctionner à proximité de liquides ou de gaz inflammables. NE PAS laisser les fixations se toucher ou toucher le châssis. NE PAS connecter les fixations à un autre objet métallique. NE PAS croiser les fils d'alimentation du chargeur à la batterie Assurez-vous que le côté positif (+/ROUGE) est bien connecté au côté positif et que le côté négatif (-/NOIR) est connecté au côté négatif. NE PAS tirer les câbles ou les fils au niveau de la borne de la batterie. NE PAS tirer ou déplacer le chargeur par le câble d'alimentation. NE PAS retirer la fiche de la prise en tirant sur le câble. NE PAS utiliser le chargeur si les câbles, les fiches ou les fils sont usés ou endommagés. Tout élément défectueux doit être immédiatement réparé ou remplacé par un technicien qualifié. NE PAS utiliser le chargeur pour une tâche autre que celle pour laquelle il a été conçu. NE PAS couvrir ou obstruer les ouïes ou la ventilation du chargeur.

**DE** GEFÄHR! VORSICHT, BLEISÄUREBATTERIEN ERZEUGEN BEI NORMALEM BETRIEBEXPLOSIVE GASE. AUS DIESEM GRUND IST ES UNERLÄSSLICH, DASS SIE BEI DER VERWENDUNG DES LADEGERÄTS DIESE ANWEISUNGEN SORGFÄLTIG LESEN UND BEFOLGEN. WARNUNG! Moderne Fahrzeuge enthalten umfangreiche elektronische Systeme. Erkundigen Sie sich beim Fahrzeughersteller nach den spezifischen Anweisungen für die Verwendung dieser Art von Ausrüstung im jeweiligen Fahrzeug. Laden Sie das Gerät in einem gut belüfteten Bereich auf. NICHT in der Nähe von brennbaren Flüssigkeiten oder Gasen verwenden. Die Klammern dürfen sich NICHT gegenseitig oder das Fahrgerüst berühren. Schließen Sie die Klammern NICHT über einen anderen metallischen Gegenstand an. Schließen Sie die Stromkabel vom Ladegerät zur Batterie NICHT über Kreuz an. Stellen Sie sicher, dass der Pluspol (+/ROT) an den Pluspol und der Minuspol (-/Schwarz) an den Minuspol angeschlossen ist. Ziehen Sie die Kabel oder Klammern NICHT von den Batteriepolen ab. Ziehen oder tragen Sie das Ladegerät NICHT am Netzkabel. Ziehen Sie den Stecker NICHT am Kabel aus der Steckdose. Verwenden Sie KEINE abgenutzten oder beschädigten Kabel, Stecker oder Klammern. Defekte Teile sollten sofort von einem qualifizierten Techniker repariert oder ersetzt werden. Verwenden Sie das Ladegerät NICHT für Zwecke, für die es nicht vorgesehen ist. Decken Sie die Lüftungsschlitze oder den Lüfter des Ladegeräts NICHT ab und behindern Sie diese nicht.

**IT** PERICOLO! LE BATTERIE A PIOMBO GENERANO GAS ESPLOSIVI DURANTE IL NORMALE FUNZIONAMENTO. PER QUESTA RAGIONE, È IMPORTANTE LEGGERE E SEGUIRE ATTENTAMENTE QUESTE ISTRUZIONI DURANTE L'UTILIZZO DELL'APPARECCHIO DI CARICAMENTO. ATTENZIONE! I veicoli moderni contengono ampi sistemi elettronici. Consultare il produttore del veicolo per istruzioni specifiche sull'utilizzo di questo tipo di apparecchio su ogni veicolo. Ricaricare in una zona ben ventilata. NON utilizzare vicino a liquidi o gas infiammabili. NON toccare i morsetti insieme o permettere che il telaio venga toccato. NON connettere i morsetti tramite un altro oggetto metallico. NON connettere trasversalmente i cavi di alimentazione dal caricabatterie alla batteria. Assicurarsi che l'uscita positiva (+/ROSSA) sia connessa al polo positivo e che l'uscita negativa (-/NERA) sia connessa al polo negativo. NON tirare i cavi o i morsetti dai terminali della batteria. NON tirare o trascinare il caricabatterie per il cavo di alimentazione. NON tirare la spina dalla presa tramite il cavo. NON utilizzare cavi, spine o morsetti danneggiati o consumati. Gli elementi difettosi devono essere immediatamente riparati o sostituiti da un tecnico certificato. NON utilizzare il caricabatterie per scopi esterni alla sua progettazione. NON coprire o ostruire la griglia di ventilazione o la ventola del caricabatterie.

**ES** ¡PELIGRO! TENGA EN CUENTA QUE LAS BATERÍAS DE PLOMO-ÁCIDO GENERAN GASES EXPLOSIVOS DURANTE EL FUNCIONAMIENTO NORMAL DE LA BATERÍA. POR ESTE MOTIVO, ES MUY IMPORTANTE LEER Y SEGUIR ATENTAMENTE ESTAS INSTRUCCIONES CADA VEZ QUE UTILICE EL DISPOSITIVO DE CARGA. ¡ADVERTENCIA! Los vehículos modernos incluyen numerosos sistemas electrónicos. Es necesario que consulte al fabricante de su vehículo si existen unas instrucciones específicas en relación con el uso de este tipo de dispositivos en los distintos vehículos. Efectúe la carga en un lugar bien ventilado. NO lo ponga en funcionamiento cerca de líquidos o gases inflamables. NO toque las abrazaderas unidas ni deje que toquen el chasis. NO conecte las abrazaderas mediante otro objeto metálico. NO haga una conexión cruzada de los cables de alimentación del cargador a la batería. Asegúrese de que el borne positivo (+/ROJO) está conectado al borne positivo y el negativo (-/NEGRO) al negativo. NO tire de los cables o las abrazaderas de los terminales de la batería. NO tire del cable de alimentación y NO lo utilice para transportar el cargador. NO extraiga el conector de la toma con el cable. NO utilice cables, conectores ni abrazaderas que estén gastados o deteriorados. Cualquier pieza defectuosa deberá repararse de inmediato o sustituirse a través de un técnico cualificado. NO utilice el cargador para ninguna tarea para la cual no ha sido diseñado. NO cubra ni obstruya las rejillas o el ventilador de refrigeración del cargador.

**PT** PERIGO! TENHA EM ATENÇÃO QUE BATERIAS DE CHUMBO-ÁCIDO GERAM GASES EXPLOSIVOS DURANTE O FUNCIONAMENTO NORMAL DA BATERIA. POR ESTE MOTIVO, É MUITO IMPORTANTE LER E SEGUIR ESTAS INSTRUÇÕES CUIDADOSAMENTE, CADA VEZ QUE UTILIZAR O EQUIPAMENTO DE CARGA. AVISO! Os veículos modernos contêm extensos sistemas eletrônicos. É necessário verificar com o fabricante do veículo se existem instruções específicas para a utilização deste tipo de equipamento em cada veículo. Carregue em área bem ventilada. NÃO utilize perto de líquidos ou gases inflamáveis. NÃO toque em braçadeiras unidas e não permita tocar no chassi. NÃO ligue as braçadeiras mediante um outro objeto metálico. NÃO cruze os condutores de energia do carregador para a bateria. Assegure que o positivo (+/VERMELHO) está ligado ao positivo e o negativo (-/PRETO) está ligado ao negativo. NÃO puxe os cabos ou braçadeiras dos terminais das baterias. NÃO puxe ou transporte o carregador pelo cabo de alimentação. NÃO puxe a ficha da tomada pelo cabo. NÃO utilize fichas, braçadeiras ou cabos gastos ou danificados. Qualquer item defeituoso deve ser imediatamente reparado ou substituído por um técnico qualificado. NÃO utilize o carregador para uma tarefa para a qual não tenha sido projetado. NÃO cubra ou obstrua as persianas de ventilação ou o ventilador do carregador.

**NL** GEVAAR! OPGELET, LOODZUURACCU'S WEKKEN EXPLOSIEVE GASSEN OP TIJDENS NORMALE ACCUWERKING. DAAROM IS HET, ELKE KEER DAT U DE OPLAADUITRUSTING GEBRUIKT, BELANGRIJK OM DEZE INSTRUCTIES ZORGVOLDIG TE LEZEN EN OP TE VOLGEN. WAARSCHUWING! Moderne voertuigen bevatten uitgebreide elektronische systemen. U bent verplicht om bij de voertuigfabrikant na te vragen of er specifieke instructies zijn wat betreft dit soort uitrusting voor elk voertuig. Laad op in een goed geventileerd gebied. NIET bedienen nabij ontvlambare vloeistoffen of gassen. NIET de klammern tegelijk aanraken of het chassis aan laten raken. NIET de klammern via een ander metaal voorwerp aansluiten. NIET voedingsdraden kruislings aansluiten van oplader op accu Zorg ervoor dat de pluspool (+/ROOD) aangesloten is op plus en de minpool (-/ZWART) op min. NIET de kabels of klammern van de accupolen trekken. NIET aan het snoer van de oplader trekken of de oplader aan het snoer optillen. NIET de stekker uit het contact halen door aan het snoer te trekken. NIET beschadigde of versleten kabels, stekkers, of klammern gebruiken Een niet-werkend onderdeel moet onmiddellijk door een gekwalificeerd monteur worden gerepareerd of vervangen. NIET de oplader ergens voor gebruiken waar deze niet voor is bedoeld. NIET de ventilatielamellen of ventilator bedekken of hinderen.

**SE** FARA! OBSERVERA ATT BLYBTÄNKNINGER GENERERAR EXPLOSIVA GASER VID NORMAL ANVÄNDNING. AV DENNA ANLEDNING ÄR DET MYCKET VIKTIGT ATT LÄSA OCH FÖLJA DESSA INSTRUKTIONER NOGRANT VARJE GÅNG DU ANVÄNDER LADDNINGSTRUSTNINGEN. VARNING! Moderna fordon innehåller omfattande elektroniska system. Du måste be fordonstillverkaren om specifika anvisningar vid användning av denna typ av utrustning på ett fordon. Laddning ska ske på en välventilerad plats. Får INTE användas i närheten av brandfarliga vätskor eller gaser. Klämmorna får INTE föras ihop eller vidröra chassit. Klämmorna får INTE anslutas till ett annat metallföremål. Strömkablarna får INTE korskopplas från laddaren till batteriet. Se till att positiv (+/RÖD) ansluts till positiv och att negativ (-/SVART) ansluts till negativ. Kablarna eller klämmorna får INTE dras bort från batteripolerna. Laddaren får INTE bäras eller dras i strömkabeln. Dra INTE ut kontakten från uttaget via kabeln. Använd INTE slitna eller skadade kablar, kontakter eller klämmor. Defekta föremål ska omedelbart repareras eller bytas ut av en behörig tekniker. Använd INTE laddaren för ändamål som den inte är avsedd för. Laddarens ventilationsgaller eller fåkt får INTE täckas över eller blockeras.

**FI** VAARA! HUOMAA, ETTÄ LYLYJHAPPOAKUT TUOTTAVAT RÄJÄHTÄVIÄ KAASUJA NORMAALIN KÄYTÖN AIKANA. TÄSTÄ SYYSTÄ ON ERITTÄIN TÄRKEÄÄ LUKEA JA NOUDATTAA NÄITÄ OHJEITA HUOLELLISESTI AINA, KUN KÄYTTÄ LATAUSLAITTEITA. VAROITUS! Nykyaikaisissa ajoneuvoissa on paljon elektronisia järjestelmiä. Sinun tulee tarkistaa ajoneuvon valmistajalta tämän tyyppisten varusteiden käyttöä koskevat erityisohjeet kussakin ajoneuvossa. Lataa hyvin tuuletetulla alueella. ÄLÄ käytä lähellä syttyviä nesteitä tai kaasuja. ÄLÄ kosketa puristimilla toisiinsa tai anna niiden koskettaa runkoa. ÄLÄ yhdistä puristimia toisen metalliesineen kautta. ÄLÄ kytke laturista akkuun kulkuvia virtajohtoja ristiin. Varmista, että pluskaapeli (+/PUNAINEN) on kytketty plussaan ja miinuskaapeli (-/MUSTA) on kytketty miinukseen. ÄLÄ vedä kaapeleita tai puristimia irti akun liittimistä. ÄLÄ vedä tai kannata laturia virtakaapelista. ÄLÄ vedä pistoketta pistorasiasta kaapelien avulla. ÄLÄ käytä kuluneita tai vaurioituneita kaapeleita, pistokkeita tai puristimia. Viallinen tuote on välittömästi annettava päteväen asiantuntijan korjattavaksi tai vaihdettavaksi. ÄLÄ käytä laturia tehtävään, johon se ei ole suunniteltu. ÄLÄ peitä tai tuki laturin tuuletusaukkoja tai puhallinta.

8



#30100

cyan magenta yellow black  
score dimension 148 x 210 mm





**NO FARE! VÆR OPPMERKSOM PÅ AT BLYSREBATTERIER GENERERER EKSPLOSI- VE GASSER UNDER NORMAL BATTERIDRIFT. DERFOR ER DET SVÆRT VIKTIG Å LESE OG FØLGE DISSE INSTRUKSENE NOYE HVER GANG DU BRUKER LADEUT- STYRET. ADVARSEL!** Moderne kjøretøyer inneholder omfattende elek- troniske systemer. Du må kontakte produsenten av kjøretøyet for spesifikke instruksjoner angående bruken av denne typen utstyr på hvert kjøretøy. Lad på et godt ventilt område. MÅ IKKE brukes i nærheten av brennbare væsker eller gasser. IKKE berør klemmene sammen eller la dem berøre understellet. KLEMMENE må IKKE kobles til via en annen metallgjenstand. IKKE krysskoble strømledninger fra lader til batteri. Påse at positiv (+/ROD) er koblet til positiv og negativ (-/SVART) er koblet til negativ. IKKE trekk i kablene eller klemmene fra batteriterminalene. IKKE trekk i eller bær laderen etter strømkabe- len. IKKE trekk støpselet ut fra kontakten etter kableten. IKKE bruk slitte eller skadde kabler, plugger eller klemmer. Defekte elementer må øyeblikkelig repareres eller skiftes ut av en kvalifisert tekniker. IKKE bruk laderen til en oppgave den ikke er utformet for. IKKE dekk til eller sperre for laderens ventilasjonsåpninger eller vifte.

**DK FARE! VÆR OPPMERKSOM PÅ, AT BLYSREBATTERIER FREMBRINGER EKSPLO- SIVE GASSER UNDER NORMAL BATTERIDRIFT. DET ER DERFOR MEGET VIKTIGT Å LESE OG FØLGE DISSE INSTRUKTIONER OMHYGGELIGT, HVER GANG DU BRUGER OPPLADNINGSDYRET. ADVARSEL!** Moderne køretøjer indeholder omfattende elektroniske systemer. Du skal kontakte køretøjsprodu- centen for at få specifikke instruktioner vedrørende bruken af denne type udstyr på hvert køretøj. Oplad på et godt ventileret sted. MÅ IKKE anvendes i nærheden af brandfarlige væsker eller gasser. Lad IKKE klemmerne røre hinanden, og lad dem ikke berøre chassiset. Tilslut IKKE klemmerne via en anden metallisk genstand. Tilslut IKKE strømkabler fra opladeren til batteriet. Sorg for, at positiv (+/ROD) er forbundet til positiv og negativ (-/SORT) er forbundet til negativ. Træk IKKE kablerne eller klemmerne fra batteripolerne. Opladeren må IKKE trækkes i eller bæres med strømkablet. Træk IKKE stikket ud af stikket i kablet. Brug IKKE slittede eller beskadigede kabler, stik eller klemmer. Alle fejlbehæftede elementer skal straks repareres eller udskiftes af en kvalificeret tekniker. Opladeren må IKKE bruges til en opgave, som den ikke er beregnet til. Opladerventilatorens lameller eller ventilatorer må IKKE tildekkes eller blokeres.

**CZ NEBEZPEČÍ POZOR. OLOVĚNÉ AKUMULÁTORY VYTVAŘAJÍ PŘI BĚŽNÉM PROVO- ZU VÝBUŠNÉ PLYNY. PROTO JE VELMI DŮLEŽITÉ PŘI KAŽDÉM POUŽITÍ NABÍ- ČIHO ZAŘÍZENÍ PEČLIVĚ PŘEČÍST A DODRŽOVAT TYTO POKYNY. VAROVÁNÍ** Moderní vozidla jsou vybavena komplexními elektronickými systémy. Konkrétní pokyny pro použití tohoto typu zařízení u daného typu vozí- dla si musíte vyzádat od výrobce vozidla. Nabíjení provádějte na dob- ře větraném místě. NEPOUŽÍVEJTE nabíječku blízko hořlavých kapalin nebo plynů. NEDOVOLTE, aby se svorky dotýkaly podvozku nebo jedna druhé. NEPŘIPOJUJTE svorky pomocí jiného kovového před- mětu. NEPŘIPOJUJTE napájecí kabely z nabíječky k baterii křížem. Ujistěte se, že je kladný kabel (+/ČERVENÝ) připojen ke kladnému pólu a záporný (-/ČERNÝ) k zápornému. NEODPOJUJTE kabely nebo svorky od pólu baterie tak, že za ně budete tahat. NETAHEJTE ani nepřeházejte nabíječku za napájecí kabel. NEVYTAHUJTE zástrčku ze zásuvky trnutím za kabel. NEPOUŽÍVEJTE kabely zástrčku nebo svorky, které jsou opotřebené nebo poškozené. Jakýkoli vadný prvek by měl být okamžitě opraven nebo vyměněn kvalifikovaným technikem. NEPOUŽÍVEJTE nabíječku k ukončení, pokud není určena. NEZA- KRYVEJTE ani neblokujejte větrací mřížky nebo ventilátor nabíječky.

**HU VESZÉLY! NE FELEDJE, HOGY A SAVAS ÓLOMAKKUMULÁTOROK NORMÁLT MŰKÖDÉS KÖZBEN ROBBANÁSVESZÉLYES GÁZOKAT TERMELNEK. EMÍÁT NAGYON FONTOS, HOGY A TÖLTŐBERENDEZÉS MINDEN EGYES HASZNÁLATA ALKALMAVÁ GONDOSAN OLVASSA EL ÉS KÖVESSE AZ ALÁBBI UTASÍTÁSOKAT. FIGYELEM!** A modern járművek széles körben használt elektronikus rendszereket tartalmaznak. Az ilyen típusú berendezéseknek az egyes járművekkel való használatával kapcsolatos információkért lépjen kapcsolatba a jármű gyártójával. A töltést jól szellőző helyiségben végezze. NE használja gyúlékony folyadékok vagy gázok közelében. NE érintse össze a csipeszeket, illetve NE engedje őket az alvázhoz érni. NE kapcsolja össze a csipeszeket más fémtárggyal. NE csatlakoztassa keresztkébe a töltő vezetékét az akkumulátorhoz. Gondoskodjon róla, hogy a pozitív (+/VÖRÖS) vezeték a pozitív pólushoz, a negatív (-/FEKETE) vezeték pedig a negatív pólushoz legyen csatlakoztatva. NE húzza ki a kábeleket és a csipeszeket az akkumulátor pólusairól. NE húzza vagy emelje a töltőt a vezetéknek fogva. NE a kábelnek fogva húzza ki a csatlakozót az aljzatból. NE használjon elhasználtodott vagy sérült vezetékeket, csatlakozókat vagy csipesze- ket. A hibás elemeket egy szaképpézt technikusnak azonnal javítania vagy cserélnie kell. NE használja a töltőt a rendeltetésétől eltérően. NE fedje le vagy torlaszolja el a töltő szellőzőnyílásait és ventilátorát.

**PL NIEBEZPIECZEŃSTWO! UWAGA: AKUMULATORY KWASOWO-OLOWIOWE WYTWARZAJĄ GAZY WYBUCHOWE PODCZAS NORMALNEGO DZIAŁANIA. Z TEGO POWODU BARDZO WAŻNE JEST DOKŁADNE ZAPOZNANIE SIĘ Z TYMI INSTRUKCJAMI I ICH PRZESTRZEGANIE PODCZAS KAŻDORAZOWE- GO KORZYSTANIA ZE SPRZĘTU ŁADUJĄCEGO. OSTRZEŻENIE!** Nowocze- sne pojazdy są wyposażone w rozbudowane układy elektronicz- ne. Należy skonsultować się z producentem pojazdu w sprawie ewentualnych szczegółowych instrukcji dotyczących stosowania tego typu sprzętu w poszczególnych pojazdach. Ładowanie powinno odbywać się w miejscach o odpowiedniej wentylacji. NIE używać w pobliżu łatwopalnych cieczy lub gazów. NIE zwie- rać zacisków ani nie dopuszczać do ich zetknięcia się z podwo- ziem. NIE podłączać zacisków przez inny element metalowy. NIE krzyżować przewodów zasilających między ładowarką a akumu- latorem. Upewnić się, że przewód dodatni (+/CZERWONY) jest podłączony do biegunu dodatniego, a ujemny (-/CZARNY) — do biegunu ujemnego. NIE ciągnąć za kable ani zaciski podłączone do biegunów akumulatora. NIE ciągnąć za kabel zasilający ani nie dopuszczać do wiszenia ładowarki na kablu. NIE ciągnąć za kabel podczas wyjmowania wtyczki z gniazdka. NIE używać zużytych ani uszkodzonych kabli, wtyczek lub zacisków. Każdy uszkodzony element powinien być natychmiast naprawiony lub wymieniony przez wykwalifikowanego technika. NIE używać ła- dowarki niezgodnie z jej przeznaczeniem. NIE zakrywać otworów wentylacyjnych i wentylatory ładowarki ani nie blokować dopły- wu powietrza do tych miejsc.

**RO PERICOLI! TINETI CONT DE FAPTUL CĂ BATERILE PLUMB-ACID GENEAREAZĂ GAZE EXPLOZIVE ÎN TIMPUL FUNCȚIONĂRII NORMALE. DIN ACEST MOTIV ESTE FOARTE IMPORTANT SĂ CITIȚI ȘI SĂ URMAȚI CU ATENȚIE ACESTE IN- STRUCȚIUNI DE FIECARE DATĂ CÂND UTILIZAȚI ECHIPAMENTUL DE ÎNCĂR- CARE. AVERTISMENT!** Vehiculele moderne conțin foarte multe sisteme electronice. Vă solicităm să verificați cu Producătorul vehiculului existența oricărei instrucțiuni specifice privind utilizarea acestui echipament pe fiecare vehicul. Încărcați într-o zonă bine ventilată. NU folosiți acest echipament lângă lichide sau gaze inflamabile. NU atingeți clemele una de alta și nu permiteți să atingă găsii. NU conectați clemele prin intermediul altui obiect metalic. NU conectați înrucișat conectoarele de cablu de la încărcător la baterie. Asigu- rați-vă că pozitivul (+/ROȘU) este conectat la pozitiv iar negativul (-/NEGRU) este conectat la negativ. NU trageți cablurile sau cleme- le de pe bornele bateriei. NU trageți sau transportați încărcătorul de cablul de alimentare. NU trageți ștețul din priză trăgând de cablu. NU utilizați cabluri, ștețere sau cleme uzate sau deteriorate. Orice element uzat trebuie imediat reparat sau înlocuit de către un tehni- cian calificat. NU utilizați încărcătorul pentru o operațiune pentru care nu a fost conceput. NU acoperiți sau obstrucționați fantele de ventilație sau ventilatorul încărcătorului.

**UA НЕБЕЗПЕЧНО! БУДЬТЕ УВАЖНИ: СВИНЦЕВО-КИСЛОТНИ АККУМУЛЯТОРИ СТВОРЮЮТЬ ВИБУХОНЕБЕЗПЕЧНІ ГАЗИ ПІД ЧАС ЗВИЧАЙНОЇ РОБОТИ АККУМУЛЯТОРА. ЗВАЖА- ЮЧИ НА ЦЕ, СЛІД РЕТЕЛЬНО ПРОЧИТАТИ ТА ДОТРИМУ- ВАТИСЯ ЦИХ ІНСТРУКЦІЙ ПРОТЯГОМ КОЖНОГО ВИКО- РИСТАННЯ ЦЬОГО ОБЛАДНАННЯ ДЛЯ ЗАРЯДЖАННЯ. ОБЕРЕЖНО!** На сучасних автомобілях встановлені багато- функціональні електронні системи. Для отримання конкретних інструкцій щодо використання цього типу обладнання на кожному автомобілі зверніться до виробника транспортного засобу. Заряджайте в добре провітрюваному місці. НЕ вико- ристовуйте біля займихтих рідин або газів. НЕ допускайте, щоб затискачі торкалися між собою й торкалися шасі. НЕ з'єднуйте затискачі через інший металічний предмет. НЕ з'єд- нуйте навхрест силові кабелі від зарядного пристрою до акумулятора. Переконайтеся, що позитивний (+/ЧЕРВОНИЙ) з'єднано з позитивним, а негативний (-/ЧОРНИЙ) з'єднано з негативним. НЕ витягайте кабелі чи затискачі з клем акумуля- ятора. НЕ витягайте та не тримайте зарядний пристрій за кабелі. НЕ витягайте штепсель із розетки, взявши за кабелі. НЕ використовуйте відпрацьовані або пошкоджені кабелі, штепсели чи затискачі. Ремонт будь-якого несправного виро- бу має виконувати кваліфікований спеціаліст. НЕ використо- вуйте зарядний пристрій не за призначенням. НЕ накривайте та не загорджуйте вентиляційні жалюзі або вентилятор зар- ядного пристрою.



#30100

cyan magenta yellow black  
score dimension 148 x 210 mm

RS20P20

# SMARTCHARGE PRO

## 20A BATTERY CHARGER & POWER SUPPLY

With Jump Start



Ⓢ Do not use in extreme heat. Ⓣ Ne pas utiliser en cas de fortes chaleurs. Ⓞ Nicht bei extremer Hitze verwenden. Ⓛ Non utilizzare in condizioni di caldo estremo. Ⓝ No utilizar con calor extremo. Ⓟ Não utilize em calor extremo. Ⓠ Niet gebruiken in extreme hitte. Ⓡ Använd inte i extrem värme. Ⓢ Ei saa käyttää erittäin kuumassa. Ⓣ Må ikke brukes i ekstrem varme. Ⓤ Må ikke anvendes i ekstrem varme. Ⓥ Nepoužívejte v extrémním horku. Ⓦ Ne használja szélsőségesen magas hőmérsékleten. Ⓧ Nie korzystać przy bardzo wysokiej temperaturze. Ⓨ A nu se utiliza în condiții de temperaturi extrem de mari. Ⓩ Не використовувати за екстремально високих температур.



Ⓢ Do not use in extreme cold. Ⓣ Ne pas utiliser en cas de froid extrême. Ⓞ Nicht bei extremer Kälte verwenden. Ⓛ Non utilizzare in condizioni di freddo estremo. Ⓝ No utilizar con frío extremo. Ⓟ Não utilize em frio extremo. Ⓠ Niet gebruiken in extreme kou. Ⓡ Använd inte i extrem kyla. Ⓢ Ei saa käyttää erittäin kylmässä. Ⓣ Må ikke brukes i ekstrem kulde. Ⓤ Må ikke anvendes i ekstrem kulde. Ⓥ Nepoužívejte v extrémním chladu. Ⓦ Ne használja szélsőségesen alacsony hőmérsékleten. Ⓧ Nie korzystać przy bardzo niskiej temperaturze. Ⓨ A nu se utiliza în condiții de temperaturi extrem de mici. Ⓩ Не використовувати за екстремально низьких температур.



Ⓢ No drinks/liquids. Ⓣ Boissons/liquides interdits. Ⓞ Kontakt mit Getränken/Flüssigkeiten vermeiden. Ⓛ Non bagnare/immergere. Ⓝ No bebidas ni líquidos. Ⓟ Evite bebidas/liquidos. Ⓠ Geen dranken/vloeistoffen. Ⓡ Inga drycker/vätskor. Ⓢ Ei juomia/nesteitä. Ⓣ Ingen drikke/væsker i nærheten. Ⓤ Ingen drikkevarer/væsker. Ⓥ Žádné nápoje ani tekutiny. Ⓦ Ne fogyasszon a közelében italokat és ne tartson folyadékokat. Ⓧ W trakcie stosowania nie spożywać płynów. Ⓨ A se feri de lichide. Ⓩ Не пити.



Ⓢ No smoking/vaping. Ⓣ Ne pas fumer/vapoter. Ⓞ Nicht rauchen/dampfen. Ⓛ Non fumare/svapare. Ⓝ No fumar cigarrillos convencionales/eléctricos. Ⓟ Não fume cigarros normais ou eletrônicos. Ⓠ Niet roken/vapen. Ⓡ Ingen rökning/vaping. Ⓢ Ei tupakointia/sähkötupakointia. Ⓣ Ingen røyking/vaping. Ⓤ Ingen rygning/e-cigaretter. Ⓥ Nekuřte/nepoužívejte elektronickou cigaretu. Ⓦ Ne dohánysz, ne használjon elektronikus cigarettát sem. Ⓧ Nie palić papierosów ani e-papierosów. Ⓨ Nu fumați și nu vapăriți. Ⓩ Не палити сигарет/вейпи.



Ⓢ Keep away from children. Ⓣ Tenir à l'écart des enfants. Ⓞ Von Kindern fernhalten. Ⓛ Tenere lontano dai bambini. Ⓝ Mantener fuera del alcance de los niños. Ⓟ Mantenha longe das crianças. Ⓠ Buiten gebruik van kinderen houden. Ⓡ Håll borta från barn. Ⓢ Säilytä lasten ulottumattomissa. Ⓣ Oppbevar utilgjengelig for barn. Ⓤ Opbevar uutilgængeligt for børn. Ⓥ Uchovávejte mimo dosah dětí. Ⓦ Gyermekektől távol tartandó. Ⓧ Trzymać z dala od dzieci. Ⓨ A nu se lăsa la îndemâna copiilor. Ⓩ Тримати в недоступному для дітей місці.



Ⓢ Do not drop. Ⓣ Ne pas laisser tomber. Ⓞ Nicht fallen lassen. Ⓛ Non far cadere. Ⓝ No dejar caer. Ⓟ Não deixe cair. Ⓠ Laat niet vallen. Ⓡ Tappa inte. Ⓢ Älä pudota. Ⓣ Ikke mist i bakken. Ⓤ Må ikke tabes. Ⓥ Nesmi spadnout z výšky. Ⓦ Ne ejtse le. Ⓧ Nie upuszczac. Ⓨ A nu se scăpa pe jos. Ⓩ Не кидати.



Ⓢ Do not expose to moisture. Ⓣ Ne pas exposer à l'humidité. Ⓞ Keiner Feuchtigkeit aussetzen. Ⓛ Non esporre all'umidità. Ⓝ No exponer a la humedad. Ⓟ Não exponha à humidade. Ⓠ Niet blootstellen aan vocht. Ⓡ Utsätt inte för fukt. Ⓢ Ei saa altistaa kosteudelle. Ⓣ Må ikke utsettes for fuktighet. Ⓤ Må ikke udsættes for fugt. Ⓥ Nevystavujte vlhkosti. Ⓦ Ne tehye ki nedvességnek. Ⓧ Nie wystawiać na działanie wilgoci. Ⓨ Nu expuneți la umezeală. Ⓩ Не піддавати дії вологи.



Ⓢ Do not charge a frozen battery. Ⓣ Ne pas charger une batterie gelée. Ⓞ Keine eingefrorene Batterie aufladen. Ⓛ Non mettere sotto carica una batteria congelata. Ⓝ No cargar una batería congelada. Ⓟ Não carregue uma bateria congelada. Ⓠ Een bevroren batterij niet opladen. Ⓡ Ladda inte ett fruset batteri. Ⓢ Älä lataa jäätyntä akku. Ⓣ Ikke lad opp et frosset batteri. Ⓤ Oplad ikke et frosset batteri. Ⓥ Nenabijajte zmrzulu baterii. Ⓦ Fagyott akkumulátort ne töltsön. Ⓧ Nie ładować zamrażonego akumulatora. Ⓨ Nu încărcăți o baterie înghețată. Ⓩ Не заряджати заморожений акумулятор.



Ⓢ Do not damage cables. Ⓣ Ne pas endommager les câbles. Ⓞ Kabel nicht beschädigen. Ⓛ Non danneggiare i cavi. Ⓝ No usar cables dañados. Ⓟ Não danifique os cabos. Ⓠ Kabels niet beschadigen. Ⓡ Skada inte kablarna. Ⓢ Älä vahingoita kaapeleita. Ⓣ Ikke ødelegg kabler. Ⓤ Undgå at beskadige kabler. Ⓥ Nepoškozuje kabely. Ⓦ Ne okozzon sérülést a kábeleken. Ⓧ Nie uszkadzać przewodów. Ⓨ Nu deteriorați cablurile. Ⓩ Не пошкоджувати кабелі.



Ⓢ Do not use with damaged cable. Ⓣ Ne pas utiliser avec un câble endommagé. Ⓞ Nicht mit beschädigtem Kabel benutzen. Ⓛ Non utilizzare in caso di cavo danneggiato. Ⓝ No utilizar con cables dañados. Ⓟ Não utilize com cabo danificado. Ⓠ Niet gebruiken met een beschadigde kabel. Ⓡ Använd inte med en skadad kabel. Ⓢ Älä käytä, jos kaapeli on vahingoittunut. Ⓣ Må ikke brukes med ødelagt kabel. Ⓤ Må ikke anvendes med beskadiget kabel. Ⓥ Nepoužívejte s poškozeným kabelem. Ⓦ Ne használja sérült kábelrel. Ⓧ Nie należy używać z uszkodzonym przewodem. Ⓨ Nu utilizăți cu un cablu deteriorat. Ⓩ Не використовувати з пошкодженим кабелем.

10



#30100

cyan magenta yellow black  
score dimension 148 x 210 mm



Ⓢ Keep cables away from moving parts. Ⓢ Tenir les câbles éloignés des pièces mobiles. Ⓢ Kabel von sich bewegenden Teilen fernhalten. Ⓢ Tenere i cavi lontano dalle parti in movimento. Ⓢ Mantener los cables lejos de las partes móviles. Ⓢ Manterha os cabos afastados de peças móveis. Ⓢ Kabels buiten bereik van bewegende onderdelen houden. Ⓢ Håll kablarna borta från rörliga delar. Ⓢ Pidä kaapelit etäällä liikkuvista osista. Ⓢ Hold kablene unna bevegelige deler. Ⓢ Hold kableme væk fra bevægelige dele. Ⓢ Udržujte kabely mimo pohyblivé části. Ⓢ A kábeleket tartsa távol a mozgó alkatrészektől. Ⓢ Przewody trzymać z dala od części ruchomych. Ⓢ Pástrati cablurile la distanță față de părțile în mișcare. Ⓢ Тримати кабелі подаль від рухомих частин.



Ⓢ Do not carry by cables. Ⓢ Ne pas porter par les câbles. Ⓢ Nicht an den Kabeln transportieren. Ⓢ Non trasportare tirando i cavi. Ⓢ No llevar por cables. Ⓢ Não transporte por cabos. Ⓢ Niet aan kabels tillen. Ⓢ Lyft inte med kablarna. Ⓢ Ei saa kantaa kaapeleiden varassa. Ⓢ Må ikke bæres etter kablene. Ⓢ Må ikke bæres i kablerne. Ⓢ Neprénášejte za kabely. Ⓢ Ne tartsa a kábeleknel fogva. Ⓢ Nie przenosić, trzymając za przewody. Ⓢ Nu transportați prin tragerea cablurilor. Ⓢ Не переміщати, тримаючи за кабелі.



Ⓢ Do not touch clamps together. Ⓢ Empêcher que les fixations ne se touchent. Ⓢ Nicht die Klemmen aneinanderhalten. Ⓢ Non toccare i morsetti insieme. Ⓢ No tocar las abrazaderas unidas. Ⓢ Não toque em braçadeiras unidas. Ⓢ Laat klemmen elkaar niet raken. Ⓢ Låt inte klämmorna röra varandra. Ⓢ Älä anna napapihtien koskettaa toisiaan. Ⓢ Ikke la klemmer berøre hverandre. Ⓢ Klemmer må ikke røre ved hinanden. Ⓢ Nepřiblížujte svorky k sobě. Ⓢ Ne érintse össze a bilinseket. Ⓢ Nie stykać ze sobą klem. Ⓢ Nu atingeți cleștii la un loc. Ⓢ Не торкатися затискачів разом.



### Risk of fire

Ⓢ Risque d'incendie. Ⓢ Brandgefahr. Ⓢ Rischio di incendio. Ⓢ Riesgo de incendio. Ⓢ Risco de incêndio. Ⓢ Risco op vuur. Ⓢ Risk för brand. Ⓢ Tulipalon vaara. Ⓢ Fare for brann. Ⓢ Risiko for brand. Ⓢ Nebezpečí požáru. Ⓢ Tűzveszély. Ⓢ Ryzyko wybuchu pożaru. Ⓢ Risc de incendiu. Ⓢ Ризик пожежі.



### Risk of electric shock

Ⓢ Risque de choc électrique. Ⓢ Stromschlaggefahr. Ⓢ Rischio di elettrocuzione. Ⓢ Riesgo de descarga eléctrica. Ⓢ Risco de choque elétrico. Ⓢ Risco op een elektrische schok. Ⓢ Risk för elektriska stötter. Ⓢ Sähköiskun vaara. Ⓢ Fare for elektrisk stot. Ⓢ Risiko for elektrisk stød. Ⓢ Nebezpečí úrazu elektrickým proudem. Ⓢ Elektromos áramütés veszélye. Ⓢ Ryzyko porażenia prądem elektrycznym. Ⓢ Risc de electrocutare. Ⓢ Ризик ураження електричним струмом.



### Risk of hazardous materials

Ⓢ Risque de matières dangereuses. Ⓢ Risiko von gefährlichen Materialien. Ⓢ Rischio di materiali pericolosi. Ⓢ Riesgo de materiales peligrosos. Ⓢ Risco proveniente de materiais perigosos. Ⓢ Risco van gevaarlijke materialen. Ⓢ Risk for farliga material. Ⓢ Vaarallisten materiaalien vaara. Ⓢ Risiko for farlige materialer. Ⓢ Risiko for farlige materialer. Ⓢ Nebezpečí nebezpečných materiálů. Ⓢ Fennáll a veszélyes anyagok jelentette veszélye. Ⓢ Ryzyko związane ze stosowaniem materiałów niebezpiecznych. Ⓢ Risc de material periculos. Ⓢ Може містити небезпечні речовини.



### Use in a well ventilated area

Ⓢ Utiliser dans un endroit bien ventilé. Ⓢ In gut belüfteter Umgebung verwenden. Ⓢ Utilizzare in un'area ben ventilata. Ⓢ Usar en un área bien ventilada. Ⓢ Utilize em área bem ventilada. Ⓢ Gebruik in een goed geventileerde ruimte. Ⓢ Använd i ett välventilerat område. Ⓢ Käytä alueella, jossa on hyvä ilmanvaihto. Ⓢ Bruk i et godt ventileret område. Ⓢ Brukes på et sted med god udluftning. Ⓢ Používejte na dobře větraném místě. Ⓢ Jól szellőző környezetben használja. Ⓢ Stosować w dobrze wentylowanych miejscach. Ⓢ A se utiliza într-o zonă bine ventilată. Ⓢ Використовувати в приміщенні з гарною вентиляцією.



### Battery may emit fumes

Ⓢ La batterie peut dégager de la fumée. Ⓢ Batterie könnte Dämpfe freisetzen. Ⓢ La batteria può emettere fumi. Ⓢ La batería puede emitir gases. Ⓢ A bateria pode emitir gases. Ⓢ Batterij kan dampen afgeven. Ⓢ Batteriet kan avge ångor. Ⓢ Akusta voi vapautua höyryä. Ⓢ Batteriet kan avgi gasser. Ⓢ Batteriet kan afgive dampe. Ⓢ Z baterie mohou vycházet výpary. Ⓢ Az akkumulátor gázokat bocsáthat ki. Ⓢ Z akumulatora mogą wydostawać się wyziewy. Ⓢ Bateria poate emana fum. Ⓢ Акумулятор може виділяти дим.



### Surrounding items may emit fumes

Ⓢ Les éléments environnants peuvent émettre de la fumée. Ⓢ Umliegende Elemente könnten Dämpfe freisetzen. Ⓢ Gli oggetti circostanti possono emettere fumi. Ⓢ Los objetos circundantes pueden emitir gases. Ⓢ Os objetos que se encontram nas imediações podem emitir gases. Ⓢ Omliggende items kunnen dampen afgeven. Ⓢ Omgivande föremål kan avge ångor. Ⓢ Ympäristöstä esineistä voi vapautua höyryä. Ⓢ Omkringliggende gjenstander kan avgi gasser. Ⓢ Omgivende genstande kan afgive dampe. Ⓢ Z okolich předmětů mohou vycházet výpary. Ⓢ A környező elemek gázokat bocsáthatnak ki. Ⓢ Z elementów otaczających mogą wydostawać się wyziewy. Ⓢ Articolele din jur pot emana fum. Ⓢ Оточючі предмети можуть виділяти дим.



RSRCP20

# SMARTCHARGE PRO

## 20A BATTERY CHARGER & POWER SUPPLY

With Jump Start



Ⓢ The UK Conformity Assessed mark identifies products conforming with the statutory requirements (refer to "Declaration of Conformity"). Ⓢ La marque « UK Conformity Assessed » (la conformité au Royaume-Uni a été évaluée) identifie les produits conformes aux exigences légales (reportez-vous à la « Déclaration de conformité »). Ⓢ Das UK-Konformitätszeichen kennzeichnet Produkte, die mit den gesetzlichen Anforderungen übereinstimmen (siehe „Konformitätserklärung“). Ⓢ Il marchio di conformità UK identifica i prodotti conformi ai requisiti di legge (fare riferimento alla „Dichiarazione di conformità“). Ⓢ La marca de evaluación de conformidad del Reino Unido identifica productos que cumplen con los requisitos legales (consulte la “Declaración de conformidad”). Ⓢ A marca de Avaliação de Conformidade do Reino Unido identifica os produtos em conformidade com os requisitos legais (consulte a „Declaração de Conformidade“). Ⓢ Het UKCA-merkteken (UK Conformity Assessed) geeft aan dat producten voldoen aan de wettelijke vereisten (zie “Conformiteitsverklaring”). Ⓢ Märket för Storbrännens bedömning av överensstämmelse identifierar produkter som uppfyller de lagstadgade kraven (se “Försäkran om överensstämmelse”). Ⓢ UK Conformity Assessed «merkintä osoittaa, että tuote täyttää lakisääteiset vaatimukset (katso „vaatimustenmukaisuusvakuutus“). Ⓢ UK-överensstemmelsesvurderede merke identifierer produkter som er i samsvar med lovkravene (se «Samsvarserklæring»). Ⓢ Det britiske overensstemmelsesmærke kendetegner produkter, der er i overensstemmelse med de lovmæssige krav (se “Overensstemmelseserklæring”). Ⓢ Značka UKCA označuje produkty, které splňují zákonné požadavky (viz „Prohlášení o shodě“). Ⓢ Az Egyesült Királyságra vonatkozó megfélelőiségi jelzés azt igazolja, hogy termék megfelel a hatályos előírásoknak (lásd a „Megfélelőiségi nyilatkozat” részt). Ⓢ Znak UKCA (UK Conformity Assessment) to oznakowanie produktów spełniających ustawowe wymogi (patrz „Deklaracja zgodności”). Ⓢ Marcajul de evaluare a conformității pentru Marea Britanie identifică produsele care respectă cerințele legale (consultați „Declarația de conformitate”). Ⓢ Знак відповідності нормам Великої Британії (UKCA) наноситься на продукти, які відповідають нормативним вимогам (див. «Декларація відповідності»).



Ⓢ The EU Conformity Assessed mark identifies products conforming with the statutory requirements (refer to "Declaration of Conformity"). Ⓢ La marque « EU Conformity Assessed » (la conformité dans l'UE a été évaluée) identifie les produits conformes aux exigences légales (reportez-vous à la « Déclaration de conformité »). Ⓢ Das EU-Konformitätszeichen kennzeichnet Produkte, die mit den gesetzlichen Anforderungen übereinstimmen (siehe „Konformitätserklärung“). Ⓢ Il marchio di conformità EU identifica i prodotti conformi ai requisiti di legge (fare riferimento alla „Dichiarazione di conformità“). Ⓢ La marca de evaluación de conformidad de la UE identifica los productos que cumplen con los requisitos legales (consulte la “Declaración de conformidad”). Ⓢ A marca de Avaliação de Conformidade da UE identifica os produtos em conformidade com os requisitos legais (consulte a „Declaração de Conformidade“). Ⓢ Het CE-merkteken geeft aan dat producten voldoen aan de wettelijke vereisten (zie “Conformiteitsverklaring”). Ⓢ Märket för EU bedömning överensstämmelse identifierar produkter som uppfyller de lagstadgade kraven (se “Försäkran om överensstämmelse”). Ⓢ EU Conformity Assessed «merkintä osoittaa, että tuote täyttää lakisääteiset vaatimukset (katso „vaatimustenmukaisuusvakuutus“). Ⓢ EU-överensstemmelsesvurderede merke identifierer produkter som er i samsvar med lovkravene (se «Samsvarserklæring»). Ⓢ EU overensstemmelsesmærke kendetegner produkter, der er i overensstemmelse med de lovmæssige krav (se “Overensstemmelseserklæring”). Ⓢ Značka CE označuje produkty, které splňují zákonné požadavky (viz „Prohlášení o shodě“). Ⓢ Az Európa-ra vonatkozó megfélelőiségi jelzés azt igazolja, hogy termék megfelel a hatályos előírásoknak (lásd a „Megfélelőiségi nyilatkozat” részt). Ⓢ Znak oceny zgodności UE to oznakowanie produktów spełniających ustawowe wymogi (patrz „Deklaracja zgodności”). Ⓢ Marcajul de evaluare a conformității pentru UE identifică produsele care respectă cerințele legale (consultați „Declarația de conformitate”). Ⓢ Знак відповідності нормам Європейського Союзу наноситься на продукти, які відповідають нормативним вимогам (див. «Декларація відповідності»).

Ⓢ The UKCA / CE declaration of conformity is available on request from technicalsupport@ringautomotive.com Ⓢ La déclaration de conformité UKCA / CE est disponible sur demande auprès de technicalsupport@ringautomotive.com Ⓢ Die UKCA/CE-Konformitätserklärung ist auf Anfrage unter technicalsupport@ringautomotive.com erhältlich Ⓢ La dichiarazione di conformità UKCA / CE è disponibile su richiesta contattando technicalsupport@ringautomotive.com Ⓢ El certificado de conformidad UKCA/CE puede solicitarse en technicalsupport@ringautomotive.com Ⓢ A declaração de conformidade UKCA/CE está disponível mediante solicitação ao technicalsupport@ringautomotive.com Ⓢ De UKCA-/CE-conformiteitsverklaring is op aanvraag beschikbaar via technicalsupport@ringautomotive.com Ⓢ UKCA/CE-försäkran om överensstämmelse kan fås från technicalsupport@ringautomotive.com Ⓢ UKCA-/CE-merkintä vaatimustenmukaisuusvakuutus on saatavana pyynnöstä osoitteesta technicalsupport@ringautomotive.com Ⓢ Hele teksten for UKCA-/CE-erklæringene om samsvar er tilgjengelig på forespørsel fra technicalsupport@ringautomotive.com Ⓢ UKCA-/CE-overensstemmelseerklæringene kan fås ved anmodning hos technicalsupport@ringautomotive.com Ⓢ Prohlášení o shodě UKCA / CE je k dispozici na vyžádání na adrese technicalsupport@ringautomotive.com Ⓢ Az UKCA/CE megfélelőiségi nyilatkozatot a következő címen lehet igényelni: technicalsupport@ringautomotive.com Ⓢ Deklaracja zgodności UKCA/CE można uzyskać, pisząc na adres technicalsupport@ringautomotive.com Ⓢ Declarația de conformitate UKCA/CE este disponibilă la cerere de la technicalsupport@ringautomotive.com Ⓢ Декларацію відповідності UKCA (Велика Британія) / CE (ЄС) можна отримати за запитом на адресу: technicalsupport@ringautomotive.com



Ⓢ Refer to instructions for information Ⓢ Reportez-vous aux instructions pour plus d'informations Ⓢ Siehe Anleitung zwecks Informationen. Ⓢ Per informazioni, consultare le istruzioni Ⓢ Consulte las instrucciones para obtener información Ⓢ Consulte as instruções quanto a informações Ⓢ Raadpleeg de instructies voor meer informatie Ⓢ Se anvisningarna för mer information Ⓢ Katso käyttöohjeita käyttöösi Ⓢ Se instruksjonene for informasjon Ⓢ Se informationerne i vejledningen Ⓢ Další informace naleznete v pokynech Ⓢ Olvassa el a használati útmutatót további részletekért Ⓢ Więcej informacji w instrukcji obsługi Ⓢ Consultați instrucțiunile pentru informații Ⓢ Інформацію можна знайти в інструкції



Ⓢ File instructions for future reference Ⓢ Classez les instructions pour toute référence ultérieure Ⓢ Anleitung zum späteren Nachschlagen aufbewahren. Ⓢ Conservare le istruzioni per riferimento in futuro Ⓢ Archivo de instrucciones para futuras referencias Ⓢ Guarde as instruções para consulta futura Ⓢ Bewaar de instructies voor later gebruik Ⓢ Anvisningar för framtida referens Ⓢ Säilytä ohjeet myöhempää tarvetta varten Ⓢ Filinstruksjoner for fremtidig referanse Ⓢ Arkiver denne vejledning til fremtidig brug Ⓢ Ušchovajte si pokyny pro pozdější použití Ⓢ Őrizz meg, mert később is szükségé lehet rá Ⓢ Zachowaj niniejszą instrukcję, aby można było skorzystać z niej w przyszłości Ⓢ Instrucțiunile fișier pentru consultări ulterioare Ⓢ Збережіть інструкцію, щоб мати змогу звернутися до неї в майбутньому



Ⓢ Attention Ⓢ Attention Ⓢ Achtung Ⓢ Attenzione Ⓢ Atención Ⓢ Atenção Ⓢ Let op Ⓢ OBS! Ⓢ Huomio Ⓢ OBS Ⓢ OBS Ⓢ Upozornění Ⓢ Figyelem Ⓢ Uwaga Ⓢ Atenție Ⓢ Yaara



Imported by  
OSRAM GmbH  
Nonnendammallee 44  
13629 Berlin  
Germany  
www.osram.com

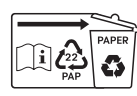

C10449059  
G15128863  
12.02.24

Manufactured by  
Ring Automotive Limited  
Volvox House, Gelderd Road,  
LEEDS, LS12 6NA,  
UNITED KINGDOM  
Telephone: +44 (0)113 213 2000  
Fax: +44 (0)113 231 0266  
Email: autosales@ringautomotive.com  
www.ringautomotive.com

#30100

cyan magenta yellow black  
score dimension 148 x 210 mm