



RTI130

ULTRAINFLATE30

RAPID TYRE INFLATOR

With Easy-Set Display, wind up cable and LED light



Model	RTI130
V	12
A	15
W	180
Maximum Pressure Range (PSI)	100
Operating Pressure Range (PSI)	0-100
Maximum Motor Speed (RPM)	20000
⚖️ (g)	1026
Internal Fuse (A)	15
dB	85

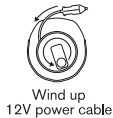



RT1130

ULTRAINFLATE30 RAPID TYRE INFLATOR

With Easy-Set Display, wind up cable and LED light

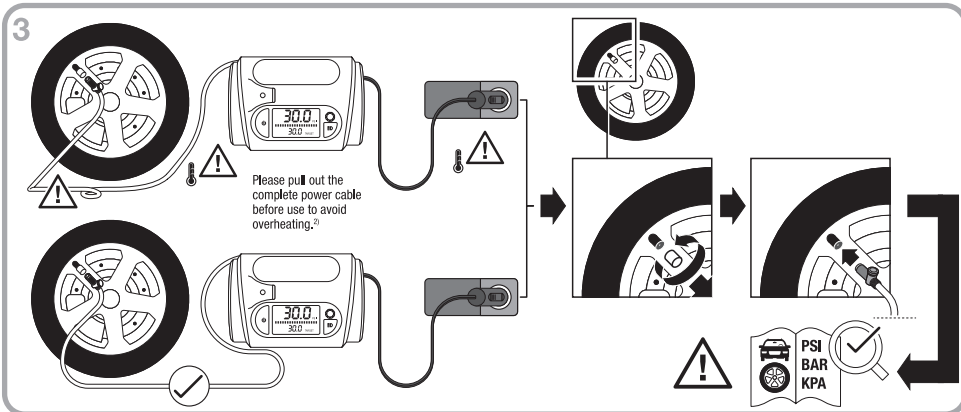
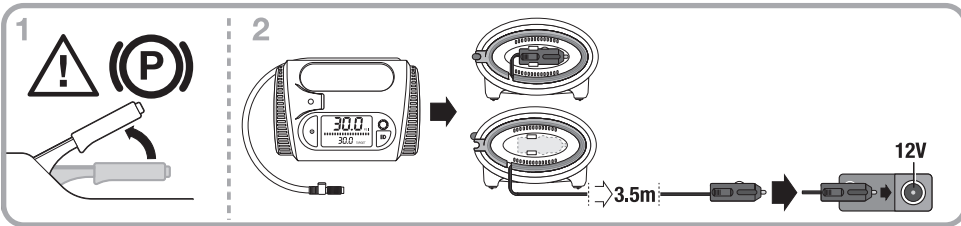
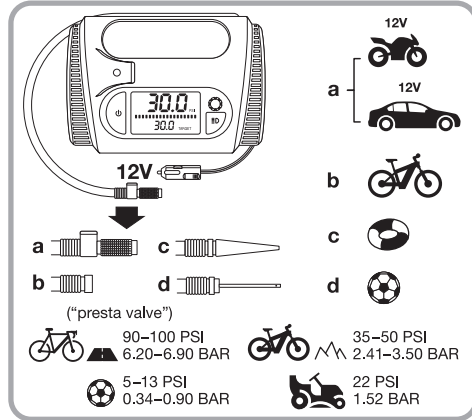
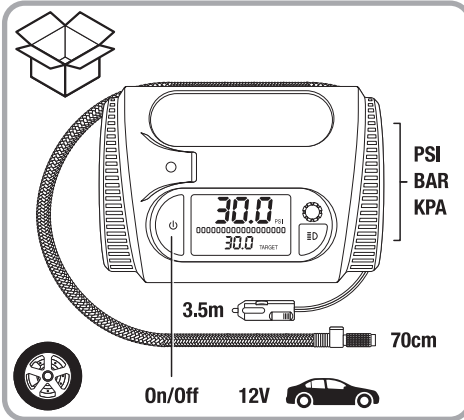



RTI130

ULTRA INFLATE 30 RAPID TYRE INFLATOR



With Easy-Set Display, wind up cable and LED light

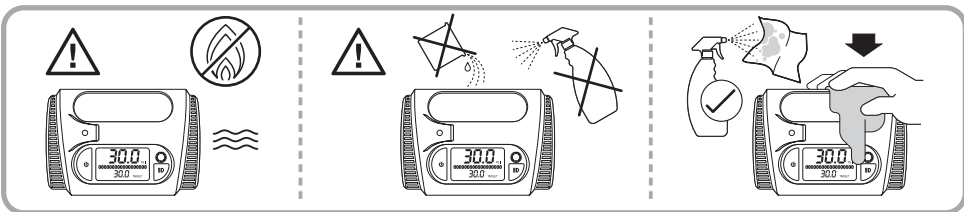
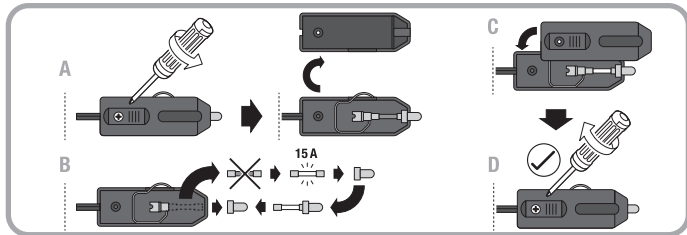
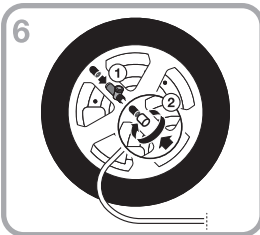
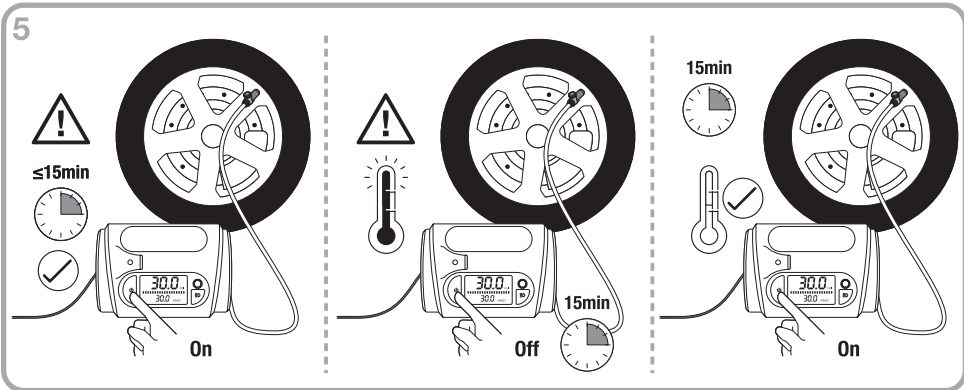
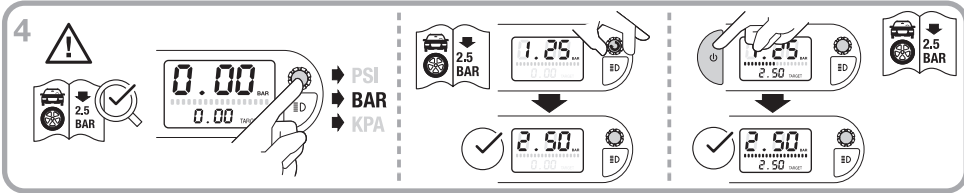



ⓘ The gauge on this compressor is for guidance only. Check pressure with a known accurate gauge. The compressor can be used without the engine running but this will drain the power from the battery. 1) Fast Digital Tyre Inflator with Auto-Stop and LED light; 2) Please ensure to fully unwind the power cable before use to avoid overheating.

ⓘ Das Manometer dieser Pumpe dient nur zur Orientierung. Den Druck mit einem als akkurat bekannten Manometer messen. Der Druckluftkompressor kann bei ausgeschaltetem Motor verwendet werden, was jedoch zu einem Akkuverbrauch führt. 1) Digitaler Druckluftkompressor, extra schnell, mit automatischer Abschaltvorrichtung und LED-Leuchte; 2) Bitte das Stromversorgungskabel ganz abrollen, um Überhitzung zu vermeiden.

ⓘ La jauge de ce gonfleur est purement indicative. Vérifiez la pression à l'aide d'un manomètre étalonné. Le compresseur peut être utilisé sans mettre le moteur en marche, mais cela risque de décharger la batterie. 1) Gonfleur de pneu numérique rapide avec arrêt automatique et témoin à LED; 2) Pour éviter une surchauffe, veillez à complètement dérouler le câble d'alimentation.

ⓘ Il manometro presente su questo dispositivo di gonfiaggio ha scopo indicativo. Controllare la pressione con un manometro di cui si conosca la precisione. Il compressore può essere utilizzato senza che il motore sia in funzione ma questo scaricherà la batteria. 1) Dispositivo digitale di gonfiaggio per pneumatici rapido con Auto-Stop e luce LED; 2) Accertarsi di strotolare del tutto il cavo di alimentazione prima di utilizzarlo, per evitare che si surriscaldi.

ⓘ El medidor de este inflador solo ofrece valores orientativos. Compruebe la presión con un medidor de confianza que ofrezca valores precisos. El compresor puede utilizarse sin que el motor esté en marcha, pero este consume la carga de la batería. 1) Inflador de neumáticos digital rápido con detención automática y luz LED; 2) Desenrolle completamente el cable de alimentación antes de usarlo para evitar el sobrecalentamiento.

ⓘ O manómetro deste compressor destina-se apenas a orientação. Verifique a pressão com um manómetro comprovadamente preciso. O compressor pode ser usado sem funcionar o motor, mas isso consumirá a energia da bateria. 1) Inflador digital rápido de pneus com parada automática e luz LED; 2) Certifique-se de que desenrole totalmente o cabo de alimentação antes de o utilizar para evitar o sobreaquecimento.

ⓘ De meter op deze compressor is slechts ter referentie. Controleer de spanning met een nauwkeurige meter. De compressor kan worden gebruikt zonder dat de motor draait, maar hierdoor wordt de stroom van de accu ontladen. 1) Snelle digitale bandenpomp met automatische stopfunctie en ledlicht; 2) Zorg ervoor dat u de voedingskabel voor gebruik volledig afwikkelt om oververhitting te voorkomen.

ⓘ Mätaren på kompressorn är endast avsedd för vägledning. Kontrollera trycket med en korrekt fungerande mätare från en erkänd tillverkare. Kompressorn kan användas utan att motorn är igång, men detta gör att batteriet laddas ur. 1) Snabb digital kompressor med automatisk stopp och LED-lampa; 2) Säkerställ att strömkabeln är helt utrullad före användning så att överhettning undviks.

ⓘ Tämän täyttölaitteen mittari on ainoastaan ohjeellinen. Tarkista paine aina tarkaksi tiedetyllä mittarilla. Kompressoria voi käyttää moottori sammutettuna, mutta tämä kuluttaa akun virtaa. 1) Nopea digitaalinen renkaantäyttölaitte, jossa automaattinen pysäytys ja LED-valo; 2) Aavaa virtajohtovyhtti kokonaan ennen käyttöä, jotta se ei ylikuumene.

ⓘ Měřič na hustilce je pouze orientační. Tlak kontrolujte pomocí známého přesného manometru. Kompressor lze použít bez běžícího motoru, ale vybíjí se tak baterie. 1) Rychlá digitální hustilka s automatickým zastavením a LED světlém; 2) Před použitím zkontrolujte, že je napájecí kabel plně rozvinutý, aby nedošlo k jeho přehřívání.

ⓘ Måleren på denne pumpe er kun til vejledning. Kontrollér trykket med en kendt nøjagtig måler. Kompressoren kan bruges, uden at motoren kører, men dette aflader batteriet. 1) Hurtig digital dækpumpe med autostop og LED-lampe; 2) Sørg for, at strømkablet er helt udrullet for brug, for at undgå overophedning.

ⓘ Az autópumpán található műszer kizárólag útmutatásra szolgál. Ellenőrizze a nyomást egy ismert, pontos nyomásmérő segítségével. A kompresszor akkor is használható, ha a motor nem jár, ekkor azonban az energiaellátása az akkumulátorról történik. 1) Gyors, digitális gumibroncspumpa Auto-Stop funkcióval és LED-es visszafejtéssel; 2) Használata előtt teljesen csévelje le a tápkábelt a túlmelegedés megelőzése érdekében.

ⓘ Wskaźnik tego kompresora służy wyłącznie do celów orientacyjnych. Sprawdzić ciśnienie za pomocą dokładnego manometru. Kompresora można używać przy wyłączonym silniku samochodu, ale spowoduje to obciążenie akumulatora. 1) Szybki cyfrowy kompresor do pompowania opon z automatycznym zatrzymaniem i światłem LED; 2) Przed użyciem należy w pełni odwinąć przewód zasilający, aby uniknąć przegrzania.

ⓘ Manometrul de pe acest dispozitiv de umflare are doar rol orientativ. Verificați presiunea cu un manometru a cărui precizie este cunoscută. Compressorul poate fi folosit fără ca motorul să funcționeze dar acest lucru va scurge puterea din baterie. 1) Inflator digital rapid pentru pneuri cu oprire automată și iluminare LED; 2) Pentru a evita supraîncălzirea, asigurați-vă că desfașurați complet cablul de alimentare înainte de utilizare.

ⓘ Використовуйте манометр на цьому компресорі лише для довідки. Щоб отримати точне значення тиску, використовуйте перевірений манометр. Компресор можна використовувати, якщо двигун не працює, одна це призведе до розряджання акумулятора. 1. Цифровий насос для швидкого накачування шин із функцією автоматичної зупинки й світлодіодною підсвіткою; 2) Перш ніж використовувати, повністю розкрутіть кабель живлення, щоб уникнути перегрівання.



ⓘ Anleitung zum späteren Nachschlagen aufbewahren. ⓘ File instructions for future reference ⓘ Classez les instructions pour toute référence ultérieure ⓘ Conservare le istruzioni per riferimento in futuro ⓘ Archivo de instrucciones para futuras referencias ⓘ Guarde as instruções para consulta futura ⓘ Обніть дошки для використання в майбутньому ⓘ Bewaar de instructies voor later gebruik ⓘ Anvisningar för framtida referens ⓘ Säilytä ohjeet myöhemmäpä tarvetta varten ⓘ Filinstruksjoner for fremtidig referanse ⓘ Arkiver denne vejledning til fremtidig brug ⓘ Uschovejte si pokyny pro pozdější použití ⓘ Сохраните инструкции для будущего использования ⓘ Болашақта қарау үшін нұсқауларды сақтап қойыңыз ⓘ Örtize meg, mert később is szűsége lehet rá ⓘ Zachowaj niniejszą instrukcję, aby można było skorzystać z niej w przyszłości ⓘ Návod uschovejte na použitie v budúcnosti ⓘ Shranite navodila za prihodnjo uporabo ⓘ Ileride başvurmak üzere talimatları saklayın ⓘ Spremite upute za buduću upotrebu. ⓘ Instruțiuni fișier pentru consultări ulterioare ⓘ Запазете инструкције за бџедања справка ⓘ Hoidke kasutusjuhend edasiseks kasutamiseks alles ⓘ Íssaugokite instrukcijska, kad galeutimete pasinaudoti ateityje ⓘ Sağladat instrukcijas vēlākaj izmantošanai ⓘ Sačuvajte uputstvo za buduću upotrebu ⓘ Зберігайте інструкцію, щоб мати змогу звернутися до неї в майбутньому

Imported by
OSRAM GmbH
Nonnendammallee 44
13629 Berlin
Germany
automotive-service@osram.com



C10449057
G15131894
20.12.24

Manufactured by
Ring Automotive Limited
Volvox House, Gelderd Road, Leeds
LS12 6NA, United Kingdom
Telephone: +44 (0)113 213 2000
Fax: +44 (0)113 231 0266
autosales@ringautomotive.com
www.ringautomotive.com